

GEX16/18/20s

Trazione elettrica
gommatura elastica
1.600 kg 1.800 kg 2.000 kg



DIMENSIONI

GEX16/18/20s

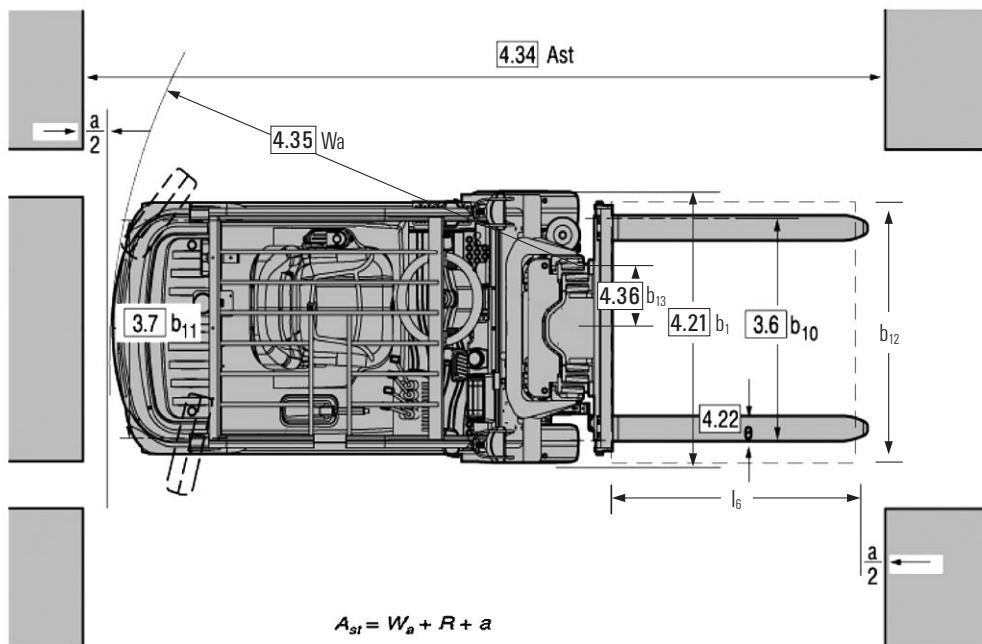
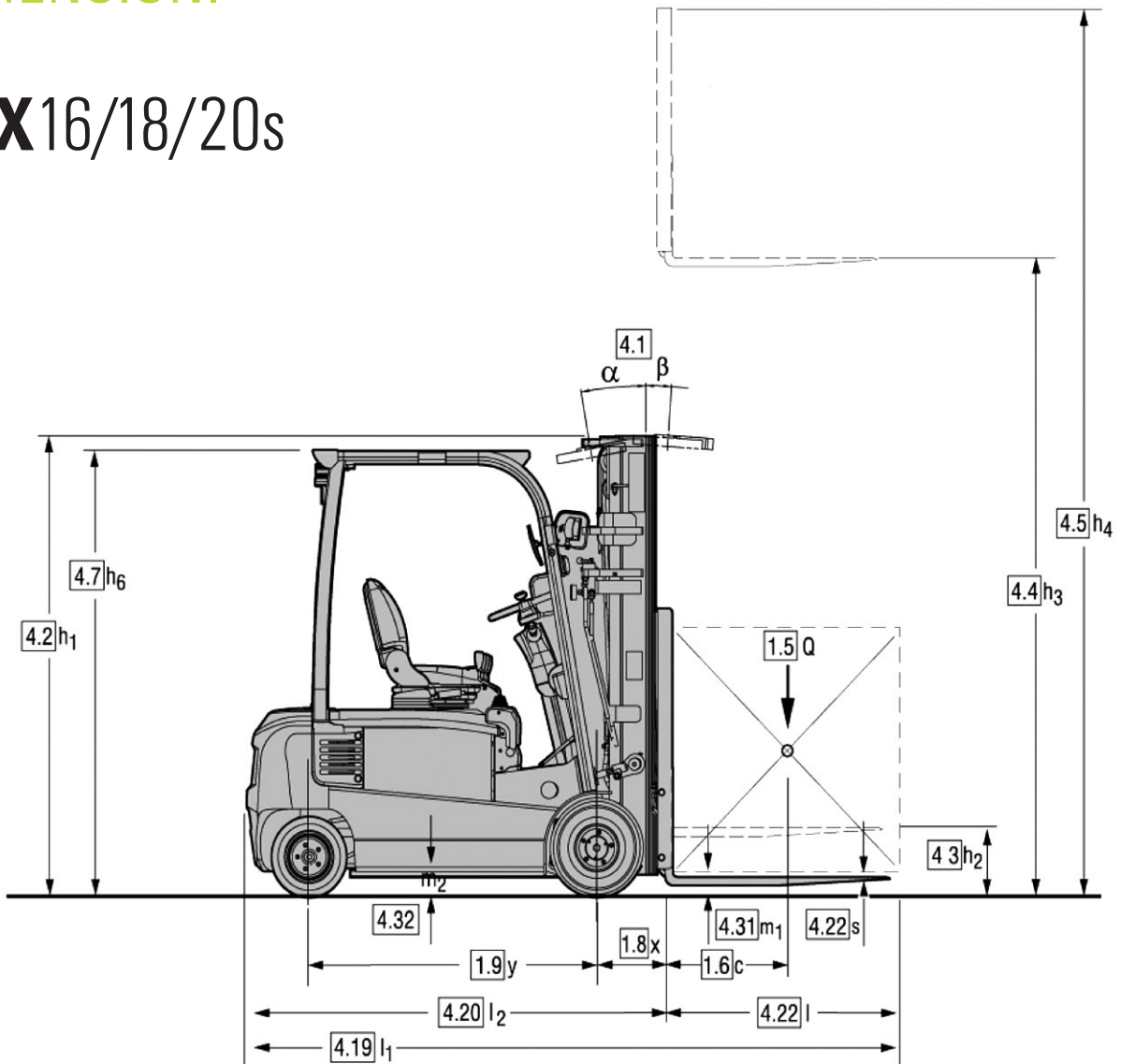

$$A_{st} = W_a + R + a$$

$$A_{st} = W_a + \sqrt{(\ell_6 + x)^2 + \left(\frac{b_{12}}{2} - b_{13}\right)^2} + a$$

gilt nur bei / applies only if $\frac{b_{12}}{2} \geq b_{13}$

$$a = 200$$

Vedi riga di numero corrispondente nella pagina „dati tecnici“

DATI GENERICI

Portata dipendente dal baricentro

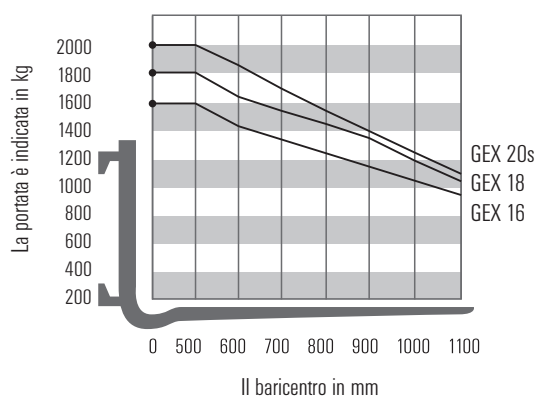

Nota:

I valori di portata indicati sono validi unicamente per montante standard in posizione verticale, con piastra portaforche e forche standard, fino all'altezza di sollevamento massima di 3085 mm GEX 16 - 20S. Il baricentro del carico può essere posizionato ad una distanza massima di 100 mm rispetto all'asse longitudinale del carrello. Il baricentro è riferito alla superficie delle forche a contatto con il carico. I valori indicati sono basati su di un carico nominale cubico, lunghezza di spigolo 1000 mm, con baricentro nel centro del cubo. Con montante inclinato in avanti si avranno valori di portata minori. Attrezzature supplementari, forche di lunghezze superiori, dimensioni eccezionali del carico e maggiori altezze di sollevamento possono ridurre i valori di portata. Per maggiori informazioni, vi preghiamo prendere contatto con il vostro Concessionario CLARK.

Tabella montanti GEX 16/18

Tipo Montante	Altezza massima forche (h3)	Ingombro Montante chiuso (h1)	Max ingombro Montante (h4)		Alzata Libera (h2)	
			Con/Griglia reggicarico	Senza Griglia reggicarico	Con/Griglia reggicarico	Senza Griglia reggicarico
	mm	mm	mm	mm	mm	mm
Montante 2 stadi	2085	1560	3309	2709	127	127
	2585	1810	3809	3209		
	2785	1905	4009	3409		
	3085	2060	4309	3709		
	3385	2205	4609	4009		
	3585	2310	4809	4209		
	3795	2415	5019	4419		
	4075	2555	5299	4699		
	4585	3010	5809	5209		
5085	3260	6309	5709			
Montante 3 stadi	3970	1835	5194	4594	611	1211
	4345	1960	5569	4969	736	1336
	4780	2105	6004	5404	881	1481
	5185	2255	6409	5809	1031	1631
	5565	2415	6789	6189	1191	1791
	5740	2480	6964	6364	1256	1856
	6015	2605	7239	6639	1381	1981
	6470	2795	7694	7094	1571	2171
	7075	3050	8299	7699	1826	2426
Montante hilo	2925	1960	4149	3549	736	1336
	3215	2105	4439	3839	881	1481
	3515	2255	4739	4139	1031	1631
	3695	2345	4919	4319	1121	1721
	3810	2415	5034	4434	1191	1791

Tabella montanti GEX 20s

Tipo Montante	Altezza massima forche (h3)	Ingombro Montante chiuso (h1)	Max ingombro Montante (h4)		Alzata Libera (h2)	
			Con/Griglia reggicarico	Senza Griglia reggicarico	Con/Griglia reggicarico	Senza Griglia reggicarico
	mm	mm	mm	mm	mm	mm
Montante 2 stadi	2085	1560	3304	2704	132	132
	2585	1810	3804	3204		
	2785	1905	4004	3404		
	3085	2060	4304	3704		
	3385	2205	4604	4004		
	3585	2310	4804	4204		
	3795	2415	5014	4414		
	4075	2555	5294	4694		
	4585	3010	5804	5204		
5085	3260	6304	5704			
Montante 3 stadi	3970	1835	5189	4589	616	1216
	4345	1960	5564	4964	741	1341
	4780	2105	5999	5399	886	1486
	5185	2255	6404	5804	1036	1636
	5565	2415	6784	6184	1196	1796
	5740	2480	6959	6359	1261	1861
	6015	2605	7234	6634	1386	1986
	6470	2795	7689	7089	1576	2176
	7075	3050	8294	7694	1831	2431
Montante hilo	2925	1960	4144	3544	741	1341
	3215	2105	4434	3834	886	1486
	3515	2255	4734	4134	1036	1636
	3695	2345	4914	4314	1126	1726
	3810	2415	5029	4429	1196	1796

DATI TECNICI

Dati Tecnici secondo VDI 2198

1,1 Costruttore (Abbreviazione)		CLARK	CLARK	CLARK
Specifiche	1,2 Designazione del costruttore	GEX16	GEX18	GEX20s
	1,3 Azionamento	Elec-48V	Elec-48V	Elec-48V
	1,4 Tipo di guida operatore in piedi / seduto	seduto	seduto	seduto
	1,5 Portata / carico nominale Q (Kg)	1600	1800	2000
	1,6 Distanza baricentro c (mm)	500	500	500
	1,8 Distanza carico, centro asse/faccia anteriore forche x (mm)	356	356	361
	1,9 Passo y (mm)	1312	1420	1420
Peso in ordine di marcia	2,1 Peso in ordine di marcia Kg	3132	3235	3409
	2,2 Carico sugli assali, con carico - anteriore / posteriore Kg	3979/753	4373/662	4759/650
	2,3 Carico sugli assali, senza carico - anteriore / posteriore Kg	1416/1716	1490/1745	1559/1850
Pneumatici, Telaio	3,1 Gommatura, SE = superelastica, C = cushion	SE	SE	SE
	3,2 Gommatura dimensioni, anteriore, superelastica	18x7-8	18x7-8	200/50-10
	3,3 Gommatura dimensioni, posteriore, superelastica	15x4.5x8	15x4.5x8	15x4.5x8
	3,5 Ruote, numero ant./post. (x = motrici)	2x/2	2x/2	2x/2
	3,6 Carreggiata, anteriore SE (C) b ₁₀ (mm)	905	905	915
	3,7 Carreggiata, posteriore b ₁₁ (mm)	870	870	870
	Dimensioni	4,1 Inclinazione montante, avanti/indietro a / b deg	6/6	6/6
4,2 Altezza a montante abbassato h ₁ (mm)		2060	2060	2060
4,3 Sollevamento libero standard h ₂ (mm)		127	127	132
4,4 Sollevamento standard h ₃ (mm)		3085	3085	3085
4,5 Altezza a montante alzato h ₄ (mm)		4309	4309	4304
4,7 Altezza alla protezione conducente (cabina) h ₆ (mm)		2055 (2090)	2055 (2090)	2059 (2094)
4,8 Altezza al sedile (mm)		1020	1020	1020
4,12 Altezza al gancio di traino (mm)		360	360	360
4,19 Lunghezza complessiva l ₁ (mm)		3044	3154	3159
4,20 Lunghezza alla faccia anteriore forche l ₂ (mm)		1976	2084	2089
4,21 Larghezza complessiva b ₁ (mm)		1059	1059	1122
4,22 Forche s*e*I (mm)		35x100x1070	35x100x1070	40x100x1070
4,23 Piastra portaforche DIN 15173, A, B		II A	II A	II A
4,24 Larghezza piastra portaforche b ₃ (mm)		940	940	940
4,31 Franco da terra con carico, nel punto più basso m ₁ (mm)		85	85	85
4,32 Franco da terra con carico, centro carreggiata m ₂ (mm)		84	84	87
4,33 Larghezza corridoio per pallets (I6 • b12) 1000 x 1200 (mm)		3275	3391	3395
4,34 Larghezza corridoio per pallets (I6 • b12) 800 x 1200 (mm)	3410	3522	3527	
4,35 Raggio di sterzata W _a (mm)	1620	1728	1728	
4,36 Raggio di sterzata interna b ₁₃ (mm)	72	52	52	
Prestazioni	5,1 Traslazione con / senza carico Km/h	15/16	15/16	15/16
	5,2 Sollevamento con / senza carico m/s	0,40/0,50	0,37/0,50	0,35/0,50
	5,3 Abbassamento con / senza carico m/s	0,57/0,52	0,57/0,52	0,57/0,52
	5,6 Sforzo al gancio max. con / senza carico (S2 5 min) N	7277/16357	7698/16397	7326/16053
	5,8 Pendenza superabile max. con / senza carico (S2 5 min) %	21,3/37,7	22,1/35,2	22,4/31,8
	5,10 Freno di esercizio electr./mech.	electr./mech.	electr./mech.	electr./mech.
Motorizzazioni	6,1 Motore di trazione potenza (S2 60 min) kW	2x4.4	2x4.4	2x4.4
	6,2 Motore di sollevamento potenza (S3 15%) kW	15,2	15,2	15,2
	6,3 Batteria secondo norme DIN 43531, circuito A	DIN43531A	DIN43531A	DIN43531A
	6,4 Volt / Ah (capacità 5 h) V/Ah	48/460(500)	48/575(625)	48/575(625)
	6,5 Batteria peso (min) Kg	708	856	856
Miscellanea	8,1 Dispositivo di comando AC / Inverter	AC / Inverter	AC / Inverter	AC / Inverter
	8,2 Pressione d'esercizio per apparecchiature ausiliarie kg/cm2	140	140	140
	8,4 Rumorosità, all'orecchio dell'operatore dB (A)	72	72	72

I valori sono riferiti al montante indicato alla linea 4.4. I valori suddetti possono variare se il carrello equipaggiato con montanti diversi o con altri optional.

Le prestazioni indicate rappresentano valori nominali in tipiche condizioni d'uso. (!): Specifiche per motore non linea.

DESCRIZIONE DEL PRODOTTO

Due potenti motori di trazione AC, un robusto design privo di inutili componenti in plastica ed un ridottissimo interasse, distinguono la gamma GEX di CLARK. Adatta a tutti gli impieghi grazie al solido concetto costruttivo "costruito per durare" e ad un vano operatore ben congegnato.

Vano operatore

Il comodo accesso all'ergonomico vano operatore è facilitato da un ampio scalino posizionato vicino al suolo, nonchè da una comoda maniglia posizionata sulla colonna del tettuccio di protezione lato guida. Il pavimento in gomma del vano pedali assicura un eccellente appoggio per i piedi in ogni condizione.

Il piantone inclinabile dello sterzo ed il comodo sedile regolabile, offrono il Massimo di spazio per le gambe, permettendo una regolazione ottimale per qualsiasi guidatore.

I pedali di guida sono disposti alla maniera automobilistica, per evitare qualsiasi confusione. Le leve completamente direzionali hanno un movimento omogeneo, per un controllo preciso, e sono posizionate alla giusta altezza per permettere una facile impugnatura e una presa sicura.

Tutti i dati operativi essenziali sono mostrati in tempo reale sul luminoso display a colori TFT LCD.

Tre modalità operative programmabili individualmente (economica-normale-potenza), combinate con la funzione addizionale moto lento, consentono di adattare il veicolo in modo ottimale alla situazione d'impiego relativa. Completano il notevole vano operatore, scomparti porta-oggetti facilmente accessibili, oltre alla leva del freno a mano e al pomolo di spegnimento d'emergenza, di altrettanto comodo accesso.

Motori, trazione e impianto elettronico

Due potenti motori trazione da 4.4 kW AC con la corrente 48Volt a tecnologia trifase, assicurano accelerazione eccellente e alte prestazioni. I motori AC, liberi da manutenzione, garantiscono costi di esercizio ridotti al minimo.

La temperatura dei motori e dell'impianto sono tenute costantemente sotto controllo e regolate automaticamente per evitare il superamento dei limiti imposti dalla progettazione.

L'impianto di controllo ZAPI DUAL AC è equipaggiato con moderna tecnologia MOSFET e CAN bus ed è sistemato in alto nel contrappeso, in posizione sicura e protetta ma altresì facilmente accessibile. Gli strumenti di controllo della temperatura dei motori e dell'impianto proteggono così il vostro investimento.

Impianto frenante

Tre impianti di frenatura indipendenti (elettrico, a pedale e freno di stazionamento) garantiscono una maggiore efficienza ed elevata sicurezza attraverso una migliore utilizzazione della capacità della batteria. I freni di esercizio e di stazionamento, a dischi multipli completamente isolati in bagno d'olio, forniscono prestazioni costanti di frenata in qualsiasi condizione.

I freni a recupero di energia rimandano energia alla batteria durante ogni azione frenante. Questo processo consente di risparmiare costi di energia, riduce l'usura dei freni ed estende il tempo di guida per ogni carica della batteria. A

Quando la direzione di marcia viene variata attraverso l'azionamento della leva di direzione, l'elettronica garantisce una frenata dolce e un'accelerazione progressiva nella nuova direzione di marcia. I freni di servizio completamente isolati sono protetti da polvere, umidità e particelle aggressive. L'utilizzo in condizioni ambientali difficili è quindi possibile senza alcun problema.

La funzione standard di avvio su rampa consente di controllare il funzionamento del carrello in pendenza ed un impiego accurato su piattaforme di carico.

Impianto sterzante

L'angolo di sterzata di 101° consente al GEX quattro ruote una rotazione quasi sul posto, simile ad un carrello tre ruote. Anche in posizione di sterzata estrema, una partenza dolce ed il controllo del carrello sono garantiti dal comando indipendente delle ruote anteriori.

In funzione dell'angolo di sterzata delle ruote posteriori, la velocità e la direzione della rotazione delle ruote anteriori è regolata in modo da evitare un consumo eccessivo degli pneumatici. Durante la sterzata, la velocità di trazione viene ridotta proporzionalmente all'angolo di sterzata.

Impianto idraulico

La pompa idraulica indipendente ad alimentazione AC, immette solamente la quantità di olio necessaria alla funzione in corso, garantendo la massima efficienza energetica e una maggiore durata di carica della batteria.

La pompa idraulica ad ingranaggio interno si distingue per il ridotto rumore della pompa, combinato con un'alta efficienza della stessa. Ciò consente di risparmiare energia e riduce il carico di calore sull'impianto idraulico.

Il serbatoio idraulico in acciaio garantisce una buona dissipazione del calore per l'olio idraulico, assicurando una lunga durata dei componenti idraulici.

La linea di ritorno di flusso filtra l'olio nel serbatoio ad ogni flusso inverso.

Le particelle più grandi sono filtrate direttamente attraverso un filtro ad aspirazione, impedendo loro di penetrare nel circuito dell'olio. Ciò assicura una lunga durata per tutti i componenti idraulici.

Montante

I montanti a vista libera sono disponibili nelle versioni Standard, Hilo e Triplex. I profili interconnessi forniscono alta resistenza e maggiore sicurezza, anche ad alte quote di sollevamento. Rulli inclinati protetti riducono al minimo la deformazione e possono essere facilmente regolati senza complesse operazioni di smontaggio.

I cilindri di brandeggio sono montati su boccole sferiche, ciò consente di eliminare ogni tensione sulle guarnizioni idrauliche, aumentando così la durata dell'intero cilindro. Una valvola di blocco impedisce una eccessiva velocità di brandeggio e il funzionamento accidentale del montante.

Le forche forgiate a ricalco garantiscono una lunga durata di servizio e sono montate a gancio (FEM), con perno di bloccaggio, per garantire la precisione di posizionamento.

Una valvola idraulica ammortizzante riduce i contraccolpi del montante e consente un sollevamento e una discesa costantemente scorrevoli. Sono così garantiti una lunga durata di esercizio e l'assenza di danni al montante. La robusta piastra a 6 rulli è dotata di rulli inclinati e rulli laterali regolabili anti spinta laterale, i quali evitano il blocco della piastra durante la manipolazione dei carichi fuori baricentro.

Equipaggiamento standard supplementare

Fari di lavoro, allarme acustico di retromarcia, luci posteriori che incorporano stop e luce di retromarcia, verniciatura in un luminoso colore di sicurezza „Clark Green“, vano del conducente e montante in nero opaco, cerchi in finitura bianca.

Equipaggiamento opzionale

Gommatura pneumatica o anti-traccia, rimozione laterale della batteria, attrezzature varie, cabine, mini-leva o mini-joystick e molto altro ancora

Sicurezza

La serie GEX è certificata CE e conforme a tutte le norme di sicurezza europee per i carrelli elevatori controbilanciati.

Chiedete al vostro rivenditore CLARK la soluzione ottimale per voi.

CLARK Europe GmbH

Neckarstraße 37
D - 45478 Mülheim an der Ruhr
Tel.+49 208 377336 0
Fax+49 208 377336 36

email: info-europe@clarkmheu.com
www.clarkmheu.com